



## SmartCam

La Elegancia de la Seguridad.



## Más seguridad con elegancia.

Los vestuarios de un gimnasio son utilizados por muchas personas, mientras que las taquillas de una oficina sólo por una. No importa si una taquilla tiene una alta fluctuación de usuarios o está configurado para un grupo constante de personas, SmartCam es una opción segura para vestuarios, armarios, depósitos, taquillas, contenedores en una oficina u otros muebles de custodia.

La sólida carcasa metálica, con su teclado de membrana claramente situado y el compacto mando giratorio, convence por su forma y funcionalidad. El moderno diseño refleja robustez y fiabilidad.

SmartCam combina cinco modos de funcionamiento en una sola estructura. Por lo tanto, se adapta a cualquier requisito de la organización. No sólo en la preparación del uso, sino incluso durante el funcionamiento. Es posible modificar sin problemas el número de usuarios, los derechos de acceso o incluso la longitud del código.

La SmartCam se fabrica para cuatro direcciones de instalación y su dirección de cierre puede seleccionarse durante el montaje.

El consumo de energía de la SmartCam es muy bajo y funciona con pilas. El compartimento de la batería está asegurado contra el robo desde el interior y, en caso de emergencia, la cerradura puede alimentarse desde el exterior.

SmartCam convence por su fácil y cómodo manejo. Con el apoyo de señales ópticas y acústicas, el usuario introduce su código. La carcasa con su pomo sobresaliente sirve al mismo tiempo de tirador de la puerta.

La ventaja que supone la flexibilidad, el consumo de energía y el funcionamiento se traduce en beneficios de costes en las compras, el almacenamiento y la logística. Además de estas ventajas, la ausencia de administración y pérdidas de llaves reduce los costes finales.



## Flexibilidad en cualquier dirección.

Modo de operación	Usuarios	Master	Admin	Master de Control	Cierre
K1 / K5	9	1	1		cualquier dígito + giro de pomo
K2	1	1			cualquier dígito + giro de pomo
K3	1	1		1	código + giro de pomo
K4	1	1			código + giro de pomo

### Modo operativo K1

- Grupo fijo de usuarios para el uso escalonado del armario
- Usuario: abre / cambia su código
- Máster: abre / cambia su código y el de los usuarios
- Administrador: abre / cambia su código / crea y borra usuarios
- Ejemplos: Compartimentos de objetos de valor, armarios/taquillas por turnos

### Modo operativo K2

- Para solo un usuario abriendo regularmente el armario
- Usuario: abre / cambia su código
- Máster: abre / cambia su código y el de los usuarios
- Ejemplos: Compartimentos de objetos de valor, armarios/taquillas personales

### Modo operativo K3 / K4

- Para usuarios que abren temporalmente el armario
- Apertura y cierre con su código único
- El código elegido anteriormente pierde validez después de cada apertura
- Usuario: abre
- Máster: abre / cambia su código / borra código de usuario
- Máster control: abre sin dejar evidencia al usuario / cambia su código
- Ejemplos: Taquillas de gimnasios, depósitos de bolsas en comercios, taquillas de hoteles o taquillas de pacientes en hospitales

### Modo operativo K5

- Grupo fijo de usuarios que requieren de abrir en doble intervención
- Usuario: abre / cambia su código
- Máster: abre / cambia su código / activa la opción de doble intervención
- Administrador: abre / cambia su código / crea y borra usuarios
- Ejemplos: Compartimentos interiores de los armarios de farmacia y de armas

## Referencias.

### Cerradura

Referencias	Disposición	Teclado	Para el grosor de la puerta
SC-K1-10-00-01	vertical	superior	hasta 5 mm
SC-K1-10-00-00	vertical	superior	hasta 18 mm
SC-K1-10-10-01	vertical	inferior	hasta 5 mm
SC-K1-10-10-00	vertical	inferior	hasta 18 mm
SC-K1-10-20-01	horizontal	derecha	hasta 5 mm
SC-K1-10-20-00	horizontal	derecha	hasta 18 mm
SC-K1-10-30-01	horizontal	izquierda	hasta 5 mm
SC-K1-10-30-00	horizontal	izquierda	hasta 18 mm

### Levas

Referencias	Longitud / Desplazamiento (mm)
Z-010	33.5 / 0.0
Z-011	40.0 / 0.0
Z-012	32.8 / 2.0
Z-013	38.8 / 6.2
Z-014	39.5 / 7.0
Z-015	41.0 / 10.2

### Notas para el pedido:

Además del embalaje industrial, hay un embalaje individual que incluye todas las levas de cierre.

## DOCUMENTACIÓN TÉCNICA

### Cerradura

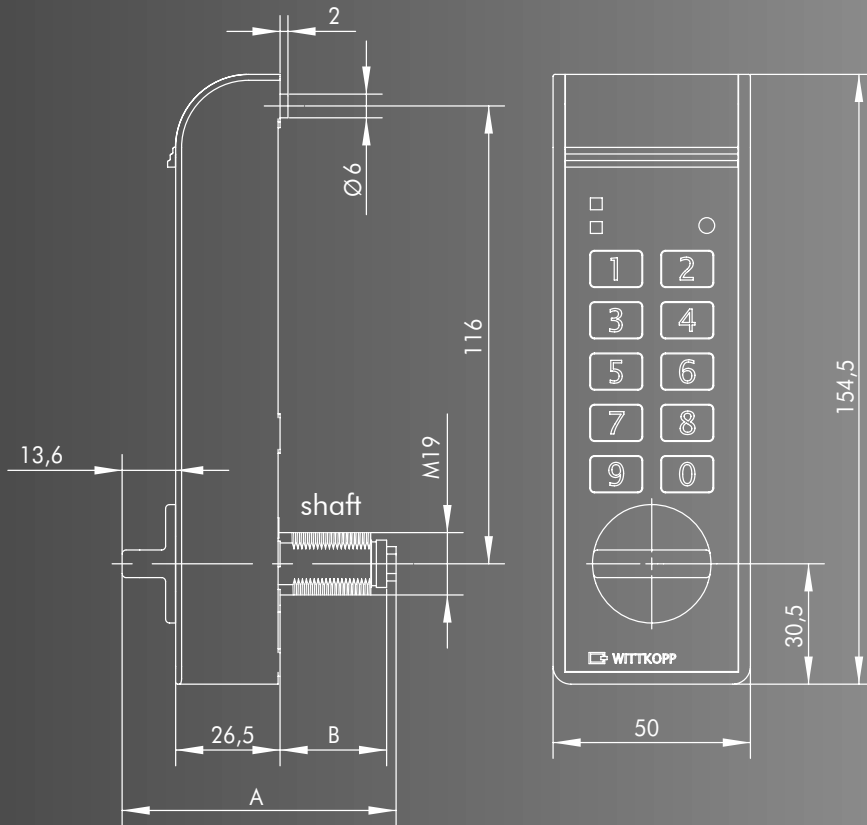

A (mm)	B (mm)	Adecuado para el grosor de la puerta
56	14	hasta 5 mm, e.i. puertas de chapa fina
69	27	hasta 18 mm, e.i. puertas de madera

### Levas

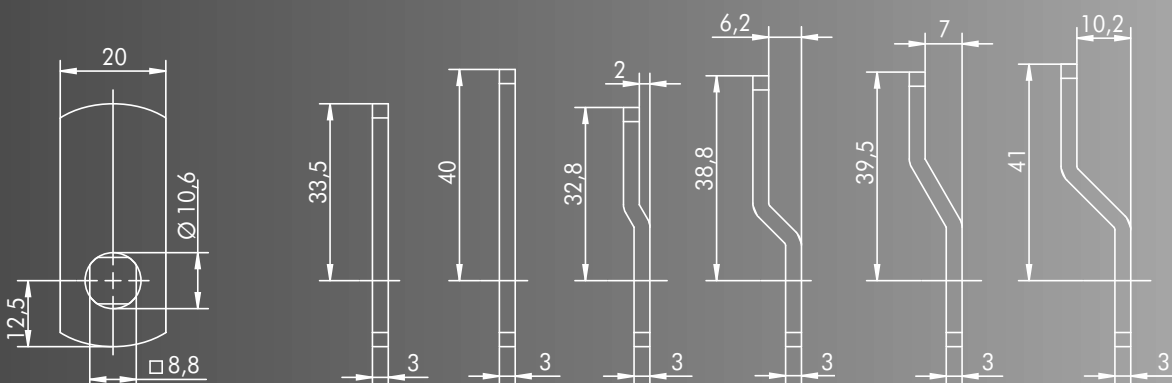

Carl Wittkopp GmbH  
Germany  
Tecnolock S.L.  
España

Teléfono +34 985 56 55 49  
[www.carl-wittkopp.com](http://www.carl-wittkopp.com)  
[www.tecnolock.es](http://www.tecnolock.es)  
[tecnolock@tecnolock.es](mailto:tecnolock@tecnolock.es)

Wittkopp is member of ESSA, EHI and VfS  
Certified by DIN EN ISO 9001

