

Instrucciones de instalación de SmartCam

1 Recomendaciones Generales

- Por favor lea cuidadosamente las instrucciones de instalación antes de activar la cerradura.
- Atención: El pomo no debe manipularse antes de haber asignado una dirección de cierre.

1.1 Garantía

- El montaje de la cerradura SmartCam debe realizarse de acuerdo a las instrucciones de instalación.
- Abrir la cubierta supone la pérdida de la Garantía del Fabricante.
- Cuide que el teclado, la cerradura o el cable de la batería no sufran daños durante la instalación.

2 Montaje

- Puede montar varios tipos de leva o lengüeta. Encuentre el perfecto funcionamiento de la cerradura.
- La cerradura electro/mecánica está libre de mantenimiento en ambientes domésticos o de oficina. Tras 10.000 operaciones aproximadamente, es recomendable llevar a cabo una prueba completa de funcionamiento seguro.
- No introducir ninguna sustancia lubricante o de otro tipo en la cerradura electrónica.

2.1

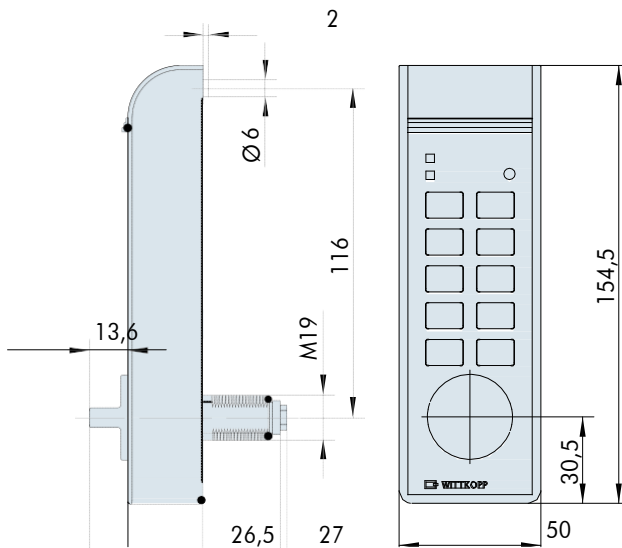

Cotas de instalación de SmartCam 2.2 Plantilla de taladros SmartCam

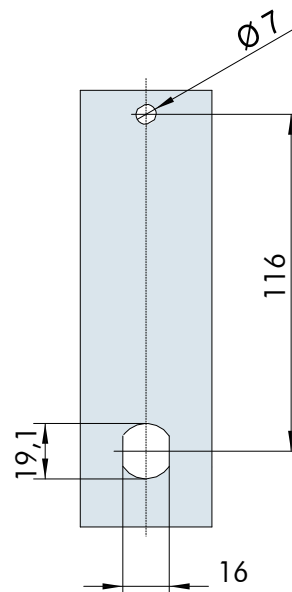

- Al usar el plano de taladro, utilice las dimensiones del gráfico.

3 Levas (lengüetas) de cierre

3.1 Vista de las diferentes posiciones de cierre.

• R: Mano derecha

• L: Mano Izquierda

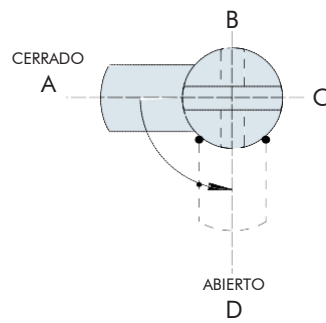
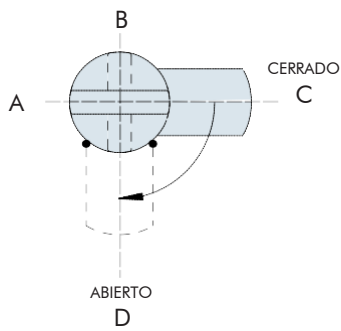
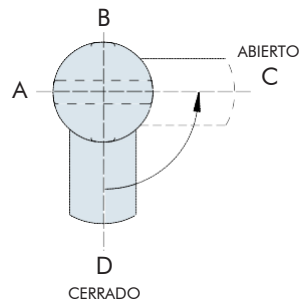
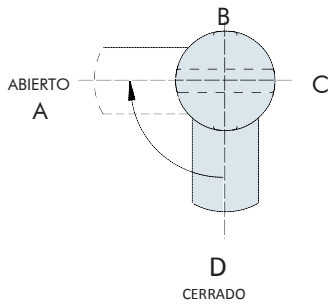
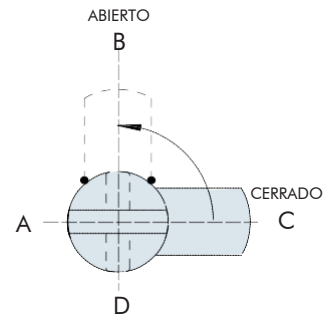
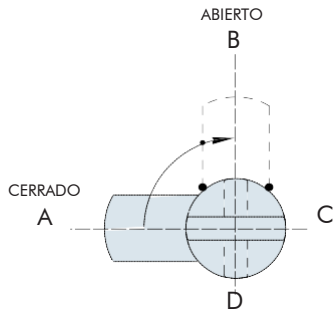

3.2 Ajuste de las levas (lengüetas)

Atención: El pomo no debe girarse previamente.

La leva no puede cambiarse después de que haya sido introducido el pasador del cilindro

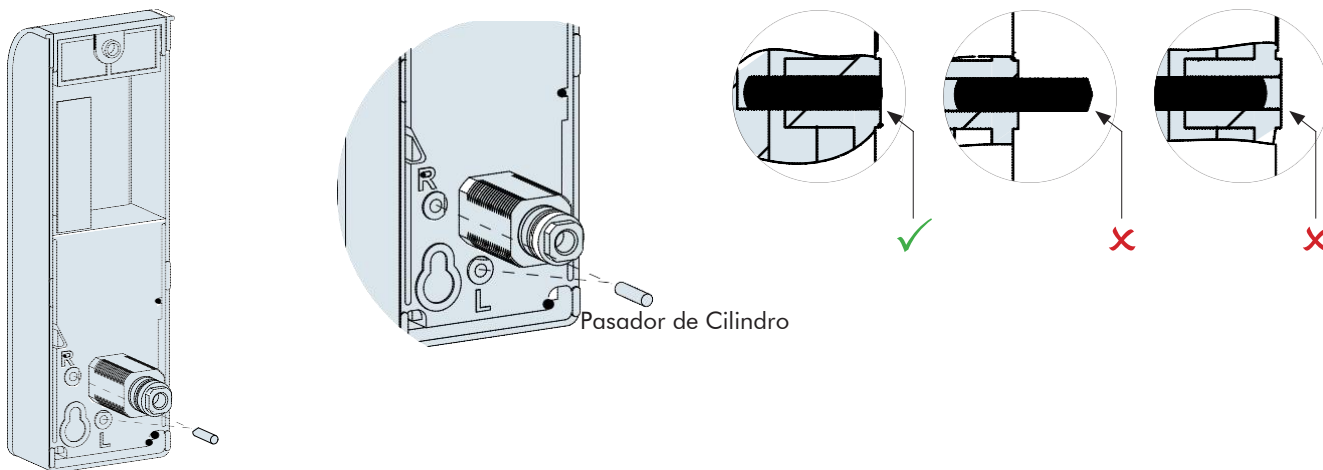

- Ajustar la leva en posición derecha o izquierda como se indica en 3.1 e introduzca el pasador en su totalidad.

4 Instalación

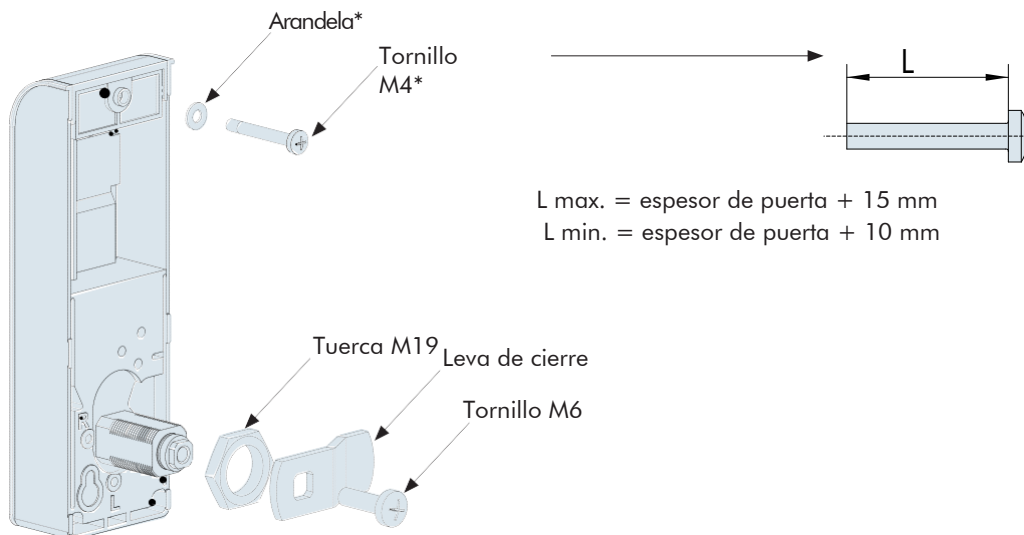

L max. = espesor de puerta + 15 mm
 L min. = espesor de puerta + 10 mm

* No incluidos

- Fije la cerradura con el tornillo M4 (calcule el largo según dibujo) y la tuerca M19 en el interior de la puerta.
- Apriete el tornillo a su tope, con una fuerza máxima de entre 3,5-5 nm.
- Debe evitarse que el tornillo se afloje. Se recomienda usar una arandela bajo la cabeza del tornillo.
- En el interior de la puerta coloque la leva o lengüeta de cierre en su sitio, en posición de cierre y fíjela con el tornillo M6.
- La leva no debe estar presionada.
- Mantenga suficiente holgura con la superficie de cierre.

5 Prueba de funcionamiento (con la puerta abierta)

- Lleve a cabo una prueba de funcionamiento después de la instalación.
- Presione y mantenga presionada la tecla "8" 3 seg. Aprox. Cuando suelta la tecla el LED verde se ilumina de forma permanente. Teclee el Código de Fábrica. De fábrica la cerradura está programada para funcionar en modo K1/10.
- El Código de Fábrica es como sigue:
 - Master de Fábrica 1-2-3-4-5-6 (válido para todos los modos operativos)
 - Administrador de Fábrica 6-5-4-3-2-1 (válido para el modo operativo K1)
- En 3 segundos gire el pomo a la posición "Abierto". La leva se desplazará a esta posición.
- El deslizamiento debe ser fácil. La cerradura está Abierta.
- Cierre la puerta en su marco y gire el pomo a la posición de cierre. **Presione cualquier tecla.** La cerradura estará cerrada.